

Руководство по эксплуатации стиральной машины

**Уважаемый покупатель!
Поздравляем Вас с удачной
покупкой!**

Купив стиральную машину ASKO, Вы сделали хороший выбор.
Эта модель специально разработана для использования в небольших помещениях.

Обладая всеми свойствами больших стиральных машин, она идеально подходит для семьи из 2-3 человек. Ее использование будет для Вас несложным, если Вы внимательно прочитаете данное руководство по эксплуатации до того, как начнете использовать машину.
Соблюдайте требования по установке и подключению.

ASKO W420

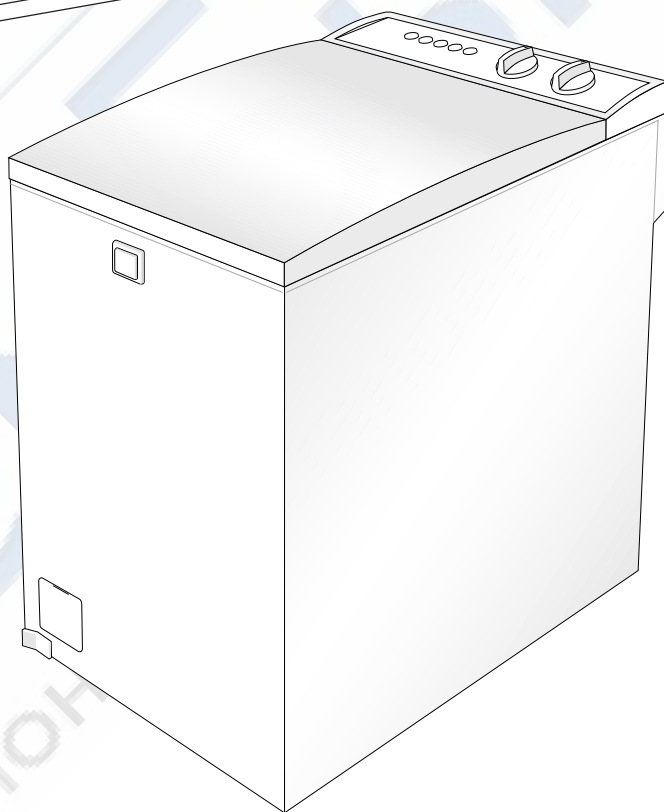

ASKO

Внимание!

Для подключения и установки машины рекомендуется вызвать специалиста из гарантийного сервис-центра. Машина не должна запускаться до тех пор, пока не удалены транспортные опоры, защищающие бак от тряски во время транспортировки.

Прочтите данное руководство по эксплуатации до того, как вы начнете использовать машину. Невнимательное изучение инструкций может стать причиной поломки, не подлежащей гарантийному ремонту.

СОДЕРЖАНИЕ

Технические данные.....	2
Условия гарантийного обслуживания.....	2
и информация для владельца изделия	
Перед использованием машины.....	3
в первый раз	
Инструкции по технике безопасности.....	3
Экологические советы.....	3
Транспортные опоры.....	4
Краткое изложение инструкций.....	5
Части стиральной машины.....	5
Инструкции по установке.....	6
Перед началом стирки.....	8
Панель управления.....	10
Переключатели.....	10
Программы.....	11
Открывание крышки.....	12
Дозировка моющего средства.....	13
Пуск машины.....	13
Если Вы передумали.....	14
Уход и обслуживание.....	15
Если машина не работает.....	16
Таблица программ стирки.....	16
и потребления воды и электроэнергии.	

Изготовлено в Финляндии.
Изготовитель имеет сертификацию в соответствии со стандартом качество ISO 9001 и экологическими стандартами ISO 14001.

Условия гарантийного обслуживания и информация для владельца изделия**Гарантийные обязательства**

Смотрите гарантийный талон.

Условия гарантийного обслуживания

Изготовитель дает гарантию на изделие в течение 12 месяцев со дня продажи изделия владельцу. Гарантия предусматривает исправление дефектов сборки, материалов и комплектующих бесплатно для владельца в течение гарантийного срока. Другие претензии изготовителем не принимаются. Гарантийное обслуживание производится уполномоченными сервисными центрами, адреса которых Вы можете узнать у продавца или в гарантийном талоне. Гарантия сохраняется только при условии правиль-

Технические данные

Габариты, мм	
высота	670 мм
с открытой крышкой	1115 мм
ширина	395 мм
глубина	600 мм
Вес	50 кг
Объем барабана	30 л
Номинальная загрузка	3,0 кг сухого х/б белья 1,2 кг синтетического белья 1,0 кг шерсти и тонких тканей
Скорость вращения барабана при стирке	55 об/мин
Скорость продолжительного отжима	макс. 1200 об/мин
Скорость краткого отжима	шерсть и ручная стирка 500 об/мин синтетика и ускоренная стирка 900 об/мин
Общая номинальная мощность/ предохранитель	2,15 кВт/10 А
Подключение к розетке	Электрошнур 2,1 м
Напряжение сети	230 В + 6-10%
Номинальная мощность электронагревателя	2,0 кВт
Материалы: барабан бак	нержавеющая сталь полипропилен
Материал внешнего корпуса:	эмалированная гальванизированная сталь горячего проката
Напор в водопроводной сети	50-1000 кПа 0,5-10 кПа/см ²
Наливной шланг	2,0 м пексопропилен
Подключение к канализации:	сливной шланг 1,8 м полипропилен

ной установки и подключения изделия и при точном соблюдении правил его эксплуатации, изложенных в настоящей инструкции.

Если изделие не работает или при работе выявляются неисправности, то прежде, чем обращаться в службу сервиса, проверьте, пожалуйста, что Вы точно выполняете правила использования и установки изделия.

При обращении в сервис сообщите модель изделия, дату покупки и характер неисправности. Сохраните кассовый чек как свидетельство покупки. Гарантия действует при наличии чека и гарантийного талона, заполненного при покупке изделия в магазине.

Стиральные машины соответствуют требованиям нормативных документов: ГОСТ 27570.4-87, ГОСТ 27570.5-87, ГОСТ 23511-79, ГОСТ 50033-92.

Срок службы, установленный на данное изделие в соответствии с постановлением Правительства РФ №720 от 16.06.97 - 20 лет с даты изготовления.

ПЕРЕД ИСПОЛЬЗОВАНИЕМ МАШИНЫ В ПЕРВЫЙ РАЗ

Внимание!

Перед началом использования машины внимательно прочитайте данные инструкции. Сохраните инструкции для дальнейшего использования или для других пользователей машины.

В этих инструкциях изложена информация, касающаяся эксплуатации стиральной машины, ухода за ней, советы по правильному монтажу и установке машины и некоторые технические данные. Вы научитесь использовать Вашу стиральную машину правильно и Вам не придется тратить деньги на сервисное обслуживание. Если при доставке Вы обнаружите любые неполадки, вызванные транспортировкой машины, то немедленно сообщите об этом продавцу.

Стиральная машина предназначена только для стирки белья в бытовых условиях. Стиральную машину нельзя использовать для химической чистки.

УДАЛЕНИЕ СМАЗКИ

Для удаления остатков смазки с поверхности барабана, рекомендуется запустить одну стирку для белого белья при 90°C с использованием мощного средства.

ИНСТРУКЦИИ ПО ТЕХНИКЕ БЕЗОПАСНОСТИ

Если машина устанавливается, используется и обслуживается в соответствии с инструкциями, то она безопасна.

* Электроподключение должно осуществляться в строгом соответствии с требованиями техники безопасности. Подключение к электропитанию и другие электроработы должны производиться только квалифицированным специалистом сервис-центра. Если машина нуждается в ремонтно-профилактическом обслуживании, то такое обслуживание может производить только специалист сервис-центра. Ремонтные работы, выполненные неквалифицированно, могут нанести вред как машине, так и человеку, их выполняющему. Кроме того, такой ремонт может стать причиной поломки машины, не подлежащей гарантийному ремонту.

* Машину можно использовать только для стирки в соответствии с инструкциями по эксплуатации. Стиральную машину запрещается использовать для сухой чистки, химической чистки или любых подобных целей. Неправильное подключение к водопроводу или канализации может стать причиной как аварии водопроводной или канализационной сети, так и поломки стиральной машины. Во избежание повреждения шланга подачи воды, после каждой стирки обязательно выключайте кран подачи воды в машину.

* Используйте только те моющие средства, которые предназначены для автоматических стиральных машин.

ЭКОЛОГИЧЕСКИЕ СОВЕТЫ

УТИЛИЗАЦИЯ УПАКОВКИ

Сортируйте упаковочные материалы в соответствии с рекомендациями местных коммунальных служб. Бумажную упаковку, пластмассу и пенопласт необходимо правильно утилизировать.

Если в районе, где Вы живете не организована утилизация пластиковых отходов, то пластиковую часть упаковки Вы можете измельчить и выкинуть в обычный мусор.

ХРАНЕНИЕ В НЕОТАПЛИВАЕМОМ ПОМЕЩЕНИИ

Если машина хранится зимой в неотапливаемом помещении, то перед тем как поставить ее на хранение, из машины нужно удалить всю воду. Это можно сделать с помощью насоса. Отсоедините шланг подачи воды и опорожните магнитный клапан. Перед первым использованием машины после зимнего хранения, оставьте ее в теплом помещении (20°C) на 2-3 часа.

Если у вас возникнут вопросы, то, пожалуйста, обратитесь в сервис-центр.

ПРОВЕРЬТЕ ЖЕСТКОСТЬ ВОДЫ

Вы можете позвонить в местную фирму, занимающуюся водоснабжением, и узнать степень жесткости воды в вашем регионе. Это очень важно знать для осуществления правильной дозировки моющего средства.

* Перед началом использования машины снимите транспортные опоры, см. **Инструкции по установке**.

В комплект поставки входит:

- предохранительное устройство защиты от перелива
- защитное устройство от сухого перегрева
- система защиты от обратного потока
- подача воды контролируется сенсорным регулятором уровня

ПОМНИТЕ О МЕРАХ ПРЕДОСТОРОЖНОСТИ

Обязательно закрывайте крышку стиральной машины и включайте машину сразу же после добавления моющего средства. Машина не будет работать, если открыта внешняя крышка. Крышку нельзя открыть в процессе выполнения машиной стадий полоскания и отжима. Все остальные операции могут быть прерваны открыванием крышки. **Не разрешайте детям играть со стиральной машиной.** Никогда не оставляйте работающую машину без надзора. Использовать машину могут только взрослые. Не подпускайте маленьких детей к работающей машине. Храните моющие средства и прополаскиватель в недоступном для детей месте.



ЕСЛИ МАШИНА ОТСЛУЖИЛА СВОЙ СРОК

Если вашу стиральную машину больше нельзя использовать и вы хотите ее выбросить, то для того, чтобы не наносить вред окружающей среде машину нужно правильно подготовить к утилизации. Для утилизации вашей старой стиральной машины, обратитесь в местные коммунальные службы. Пластмассовые части машины отмечены символом, означающим, что их можно использовать как вторсырье.

ВЫБОР ОПТИМАЛЬНОЙ ПРОГРАММЫ СТИРКИ

Стирайте, если это возможно, только при полной загрузке барабана. Таким образом Вы сэкономите воду и электроэнергию. Не используйте более "сильные" программы, чем это необходимо.

Используйте предварительную стирку только в том случае, если белье очень сильно загрязнено. Если Вы стираете небольшое количество белья или хотите постирать слегка загрязненную одежду, то используйте короткую или ускоренную стирку.

Для слегка загрязненного светлого белья выбирайте нормальную стирку при 60°C или экономичную стирку при 60°C. Если после стирки белья Вы хотите высушить его в сушильной машине или в сушильном шкафу, то выбирайте самую высокую скорость отжима.

МОЮЩЕЕ СРЕДСТВО

Используйте моющее средство, не наносящее ущерб окружающей среде. Не используйте большее количество моющего средства, чем это необходи-

мо для хороших результатов стирки. Использование большего, чем необходимо, количества моющего средства, не улучшит результатов стирки, но создаст дополнительную нагрузку на чистоту окружающей среды.

Постарайтесь снизить дозу моющего средства и повышайте ее только в том случае, если результаты стирки неудовлетворительны.

Для цветного белья используйте моющее средство без отбеливающих компонентов. Отбеливающие вещества создают дополнительную нагрузку на экологию и ухудшают окраску цветного текстиля.

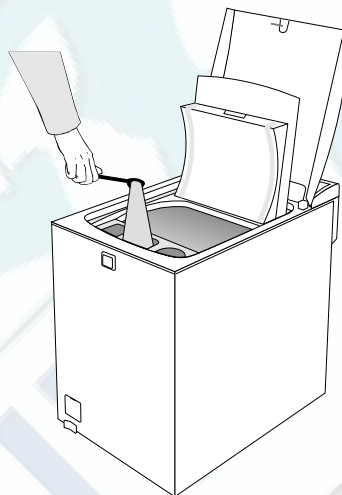

ТРАНСПОРТНЫЕ ОПОРЫ

Машина поставляется с транспортными опорами, препятствующими повреждению барабана во время транспортировки. Не забудьте удалить транспортные опоры перед началом использования машины.

УДАЛЕНИЕ ТРАНСПОРТНЫХ ОПОР

Машина имеет транспортные опоры, которые надо удалить перед первым использованием машины.

- А. Выньте машину из упаковочной подставки А.
- Б. Отвинтите две крепежные подпорки (2 болта) на задней стенке машины. Когда винты будут ослаблены, то опора упадет и останется свободно лежать в отверстиях. Выньте транспортную опору вместе с винтами и пластиковыми колпачками из отверстий. Установите в отверстия пластиковые защитные колпачки (2 шт.), которые входят в комплект.
- В. Нажмите на среднюю часть машины.
- Г. Выньте опоры из верхней части машины (2 шт.).

Внимание!

Сохраните транспортные опоры. Они Вам понадобятся при транспортировке машины. Таким образом, Вы предотвратите повреждение машины во время транспортировки.

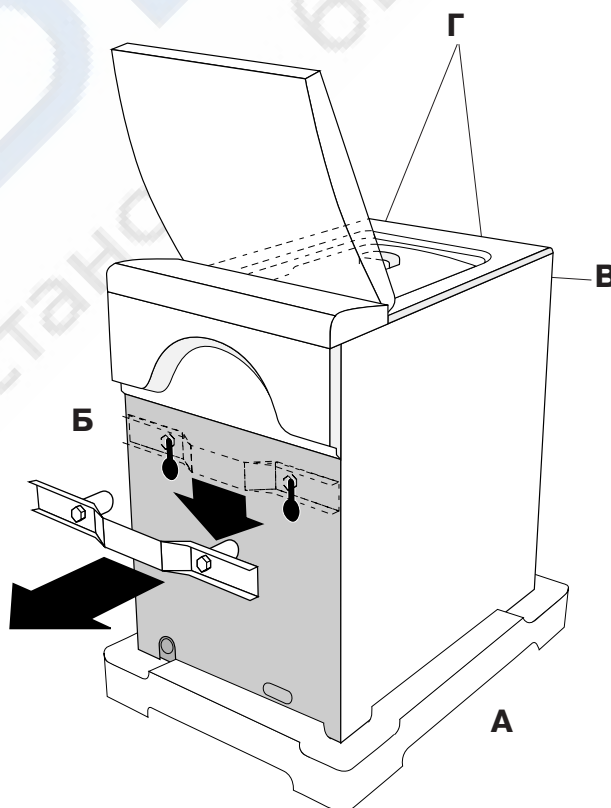

КРАТКОЕ ИЗЛОЖЕНИЕ ИНСТРУКЦИЙ

1. Откройте внешнюю и внутреннюю крышку машины.

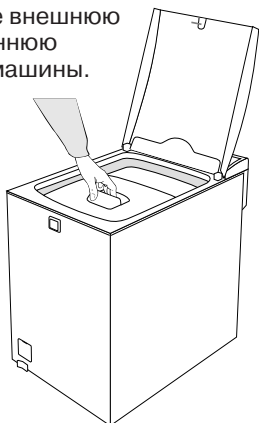

2. Загрузите в машину белье. (см. стр. 9).

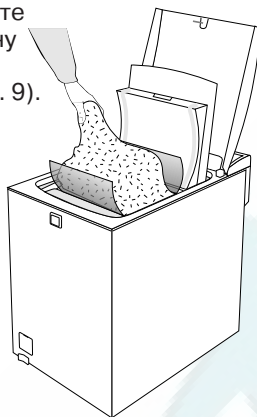

3. Положите в соответствующие емкости моющее средство и прополаскиватель (см. стр. 13).

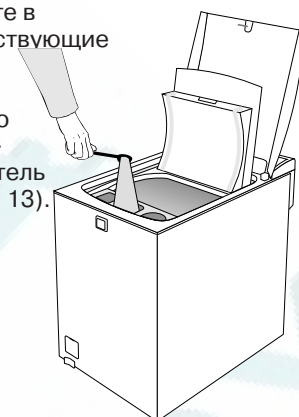

4. Закройте дверцы. Включите кран водоснабжения и вставьте штепсель в розетку.

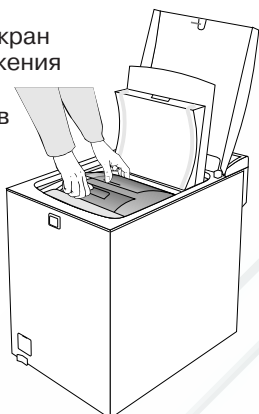

5. Выберите нужную температуру и программу стирки (см.стр.14).

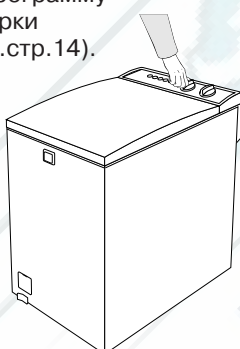

6. С помощью различных кнопок, установите другие возможные режимы и параметры стирки. Нажмите на главный выключатель для того, чтобы запустить машину (см. стр. 10).



7. Когда машина остановилась, то снова нажмите на главный выключатель. Выключите кран водоснабжения и откройте обе крышки машины. Выньте белье из машины. Оставьте крышки машины открытыми на несколько часов для того, чтобы высохли внутренние части машины (см. стр. 18).

ЧАСТИ СТИРАЛЬНОЙ МАШИНЫ

- 1 Верхняя внешняя крышка
- 2 Внутренняя крышка
- 3 Панель управления
- 4 Емкости для моющего средства и прополаскивателя.
- 5 Кнопка открывания внешней верхней крышки.
- 6 Насос, который можно очищать.
- 7 Регулируемые ножки.
- 8 Ручка для регулировки колесиков.

КОМПЛЕКТАЦИЯ МАШИНЫ

Машина поставляется с:

- инструкциями по установке и эксплуатации
- гарантийным талоном и информацией о сервисном обслуживании
- заливным шлангом и соединениями
- пластиковыми защитными колпачками (2 шт.)
- угловым держателем для сливного шланга

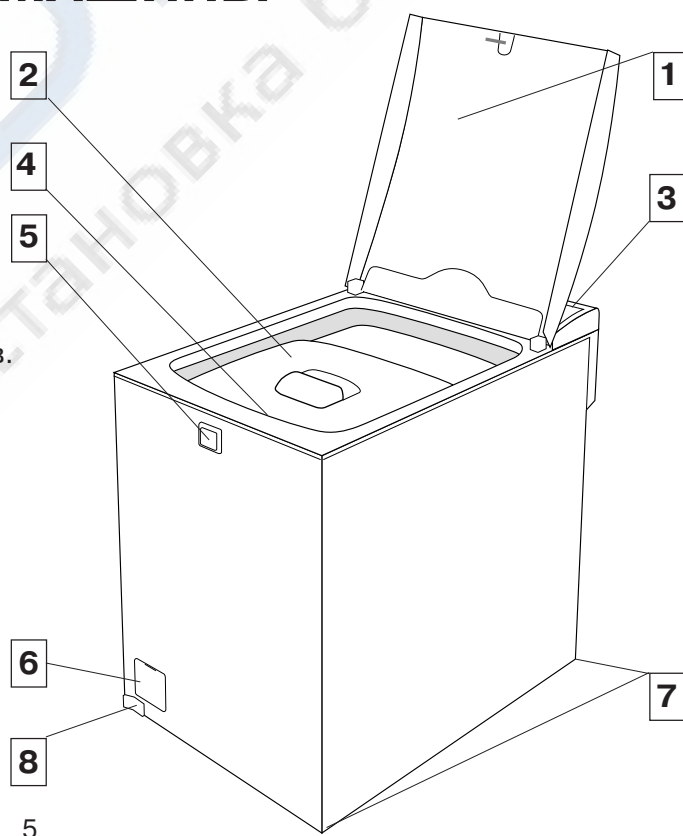

ИНСТРУКЦИИ ПО УСТАНОВКЕ СТИРАЛЬНОЙ МАШИНЫ

УСТАНОВКА

Стиральная машина может быть установлена на кухне, в ванной или душевой комнате, то есть в таком помещении, где есть водоснабжение, канализация и электроснабжение. Поверхность, на которой стоит машина, должна быть как можно более ровной и твердой, чтобы машина не вибрировала при отжиге.

ПЕРЕМЕЩЕНИЕ МАШИНЫ

Для облегчения передвижения машины, модель стиральной машины W420 оснащена колесиками. При повороте ручки регулировки колес вправо, машина встает на выдвижные колесики, что облегчает передвижение машины. После того, как машина передвинута, поверните ручку регулировки колес влево, в исходное положение. Машина опять устойчиво встанет на ножки. Не рекомендуется слишком часто передвигать машину, иначе колесики перестанут хорошо работать.

РЕГУЛИРОВКА НОЖЕК

Проверьте, что машина установлена строго горизонтально и все ножки касаются пола. Машина не должна иметь уклон более 2° в любом направлении. Если это необходимо, то заново отрегулируйте ножки машины:

- отвинтите контргайку
- отрегулируйте ножку на нужную высоту путем вращения резиновой части ножки
- затяните контргайку

ПОДКЛЮЧЕНИЕ К ЭЛЕКТРОСНАБЖЕНИЮ

Если Ваша розетка снабжена предохранителем по меньшей мере на 10А, то для подключения Вашей машины к электроснабжению не требуется никакого специального монтажа. Для предотвращения перегрузки предохранителя не рекомендуется подключать к той же группе никаких других энергоемких машин.

МЕСТО ДЛЯ УСТАНОВКИ МАШИНЫ

Машина должна быть установлена так, чтобы можно было беспрепятственно добраться до настенной электрической розетки.

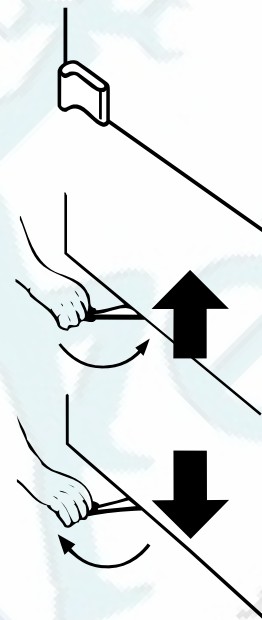

Внимание!

Колесики предназначены только для перемещения машины. Во время использования машины она должна устойчиво стоять на ножках.

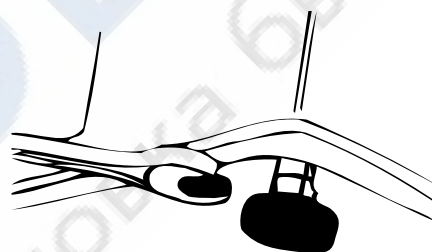

Внимание!

Если шнур электропитания поврежден, то его необходимо сразу заменить на новый. Новый шнур, который Вы можете приобрести в сервис-центре, поставляется с соединителями. Помните, что замена шнура электропитания может производиться только квалифицированным электриком, имеющим на это специальное разрешение.

ПОДКЛЮЧЕНИЕ К ВОДОСНАБЖЕНИЮ

Машина поставляется с подающим шлангом, выполненным из материала, предназначенного для работы под давлением. Шланг имеет угловое соединение 3/4" для стиральной машины и 3/4" прямой фитинг для подключения к водоснабжению. Давление воды в водопроводной сети должно быть в диапазоне от 50 до 1000 кПа. Машина оснащена специальным защитным всасывающим устройством, то есть Вам не понадобятся никакие дополнительные защитные устройства. Однако, рекомендуется обратиться в местные коммунальные органы за дополнительной информацией, касающейся местного водоснабжения. Не разрешается подключать машину к трубе горячего водоснабжения. Стирка в горячей воде может испортить некоторые виды тканей и результаты стирки будут неудовлетворительными.

Стиральная машина должна иметь свой собственный кран подачи холодной воды, который всегда можно легко выключить после стирки. Если для стиральной машины была установлена новая труба, то ее необходимо тщательно промыть, для того чтобы удалить из трубы частички мусора и грязи, которые могут засорить фильтр подачи воды в машину.

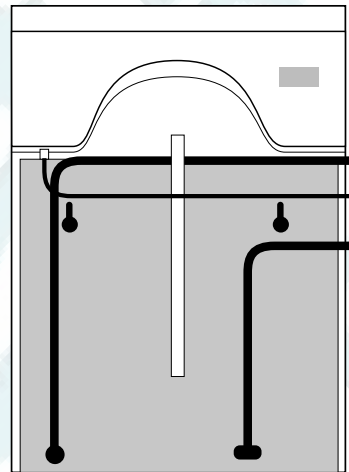

ПОДКЛЮЧЕНИЕ К КАНАЛИЗАЦИИ

Машина оснащена сливным шлангом, который устанавливается в раковину или в вертикальную сливную трубу, высота которых должна быть от 50 до 100 см над уровнем пола. Убедитесь, что сливной шланг не имеет перегибов. Сливной шланг нельзя соединять прямо с канализационным отверстием, и его конец не должен находиться ниже уровня воды в канализации. Во время стирки сливной шланг должен быть выпрямлен, насколько это возможно. Если на шланге есть заломы и перегибы, то слив воды будет неэффективным и, например, могут значительно ухудшиться результаты отжима.

Если сливной шланг удлинен, то добавленная часть сливного шланга не должна повышать сопротивления потока. В этом случае шланг должен находиться ниже, чем обычно. Неправильная установка шланга, например, если он просто лежит на полу, вызовет так называемое явление "сифона". Это означает, что программа стирки выполняться не будет. Машина будет забирать воду из водопровода и тут же сливать ее в канализацию. Так будет продолжаться до тех пор, пока сливной шланг не будет поднят на нужную высоту (см. рис.).

СЛИВ ВОДЫ ПРЯМО В КАНАЛИЗАЦИЮ

К канализации (D см.рис.) должна быть присоединена труба, высотой не менее 50 см и диаметром 5 см. Труба должна быть прочно закреплена. Конец сливного шланга вставляется прямо в трубу.

Внимание!

Пожалуйста, убедитесь, что сливной шланг хорошо держится в трубе.

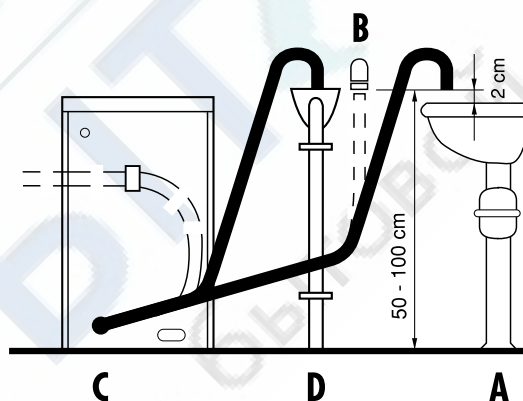

A. Конец сливного шланга должен находиться на высоте 50-100 см от уровня пола. Между концом шланга и раковиной должно оставаться 2 см свободного пространства.

B. Вышеупомянутая высота должна быть соблюдена и при установке сливного шланга в вертикальную сливную трубу. Здесь также существует опасность возникновения "сифона". Если это произошло, то убедитесь, что сифонный клапан открыт.

C. Если загнутый конец сливного шланга опускается ниже 50 см от уровня пола, то появляется опасность возникновения "сифона", то есть самопроизвольного выкачивания воды из машины. В этом случае сливной шланг нужно сначала поднять на нужную высоту, закрепив его с помощью крючка, установленного на задней стенке машины.

ПЕРЕД НАЧАЛОМ СТИРКИ

Перед началом стирки ознакомьтесь с несколькими полезными советами.

СОРТИРОВКА БЕЛЬЯ

Для выбора правильной программы стирки, грязное белье нужно рассортировать в зависимости от его цвета, типа ткани и степени загрязнения.

Трудно отстирываемые пятна нужно попытаться вывести перед началом стирки.

Изделия из хрупких и тонких тканей, такие как спортивная одежда, одежда из бархата и вельвета или цветной хлопчатобумажный текстиль, необходимо вывернуть наизнанку.

Карманы и молнии. Выверните карманы. Застегните молнии, так они не повредят другую одежду. Почистите щеткой карманы для удаления пыли и грязи, которая может накопиться в уголках и швах.

Новая цветная может содержать большое количество остатков красящего вещества и одежда может линять. Поэтому, первые несколько раз ее нужно стирать отдельно от другого белья.

3 КГ БЕЛЬЯ - СКОЛЬКО ЭТО?

При полной загрузке машины в нее помещается 3 кг белья. Чтобы так загрузить машину, в нее можно положить, например, две наволочки, 2 простыни, 1 пододеяльник и несколько полотенец. Некоторые программы рассчитаны на загрузку в 1.2 кг белья. При этом бак загружается примерно на половину. Для программы стирки шерсти и хрупких тканей, так же как и для программы ручной стирки, рекомендуется загрузка в 1.0 кг сухого белья. Вместе с большими простынями загружайте в машину также и более мелкие вещи.

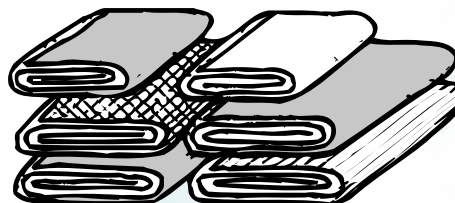

ОДЕЖДА

- * Застегните молнии, чтобы они не цепляли одежду.
- * Новая цветная одежда может линять, поэтому первые несколько раз ее нужно стирать отдельно от другого белья.
- * Выворачивайте одежду наизнанку. Это снизит риск скатывания и закрашивания и т.п.
- * Перед стиркой выверните карманы и стирайте вещи с вывернутыми карманами.

Инструкции по стирке на фабричном ярлыке

Проверьте на одежде фабричные ярлыки с рекомендациями по уходу за одеждой. На таблице представлены соответствующие программы для различных тканей и количества стираемого белья.

Символ на ярлыке	Ткань	Рекомендуемые программы	Количество белья
	Хлопок, лен. Белая и светлоокрашенная одежда.	Нормальная стирка хлопка, 60°- 90°С, Ускоренная стирка хлопка, 60°-90°С Экономичная стирка, 60°С	Полный бак 3 кг
	Хлопок, лен Темная цветная одежда.	Нормальная стирка хлопка, 40°- 60°С, Ускоренная стирка хлопка, 40°-60°С	Полный бак 3 кг
	Полиэстер, вискоза, хлопок/ полиэстер, полиамид. Белая и светлая одежда.	Нормальная стирка синтетики, 60°С Ускоренная стирка синтетики, 60°С	Половина бака, 1,2 кг
	Полиэстер, вискоза, хлопок/ полиэстер, полиамид. Цветная одежда.	Нормальная стирка синтетики, 40°С Ускоренная стирка синтетики, 40°С	Половина бака, 1,2 кг
	Ацетат, акрил. Полиэстер/шерсть.	Стирка шерсти, 40°С	Половина бака, 1,2 кг
	Шерстяные изделия, которые можно стирать в стиральной машине.	Стирка шерсти, 30°С	1/3 бака, 1,0 кг
	Шерсть и тонкие ткани с пометкой IWS или Superwash	Шерсть/ручная стирка, 30°С	1/3 бака, 1,0 кг

БУДЬТЕ ОСТОРОЖНЫ С НЕКОТОРЫМИ ВИДАМИ ТКАНЕЙ

Всегда проверяйте и соблюдайте рекомендации по стирке изделий, обозначенные на фабричном ярлыке. Если не дано никаких рекомендаций по стирке изделия, то обратите внимание на рекомендации в таблице.

Цветной хлопок

Цветная одежда из хлопка, на фабричном ярлыке которой стоит символ стирки при 60°C, первый раз должна быть выстирана при температуре 60°C для того, чтобы избавиться от возможных остатков красящего вещества. Если этому совету не следовать, то возрастает риск того, что изделие будет линять. Для сохранения цветной окраски вещей используйте моющее средство не содержащее отбеливающих компонентов.

Неотбеленный лен

Неотбеленный лен нужно стирать при 60°C, используя моющее средство, не содержащее отбеливающих или оптически осветляющих веществ. Сильно загрязненные льняные вещи иногда можно стирать при более высокой температуре. Но такую стирку

нельзя производить слишком часто, так как использование высоких температур может повредить прочность и снизить блеск льняной ткани.

Шерсть и шелк

Шерсть особенно чувствительна к механическому воздействию. Если вы не хотите применять отжим, то выжмите воду из изделия, выкатав его между махровыми полотенцами. Однако, многие изделия выдерживают легкий кратковременный машинный отжим.

Синтетические волокна

Для того чтобы одежда, изготовленная из синтетического волокна, при стирке не мялась, ей необходимо достаточное пространство. При стирке таких изделий загружайте бак наполовину. Выбирайте краткий отжим.

УДАЛЕНИЕ ПЯТЕН

Большая часть пятен удаляется **при обычной стирке**. Пятна от травы, губной помады, фруктов, шоколада или кофе удаляются стиркой при 60°C, если одежду можно стирать при такой высокой температуре. После первой стирки иногда можно заметить остатки пятен. Но при повторных стирках пятно будет светлеть и в конце концов исчезнет. Для удаления некоторых пятен, их, непосредственно перед стиркой, необходимо обработать. Особенно это важно для белья, стирать которое можно только пользуясь программами для стирки хрупких тканей. Чем свежее пятно, тем проще его удалить.

Перед применением пятновыводителя, проверьте его эффективность. Никогда нельзя с уверенностью сказать, что пятновыводитель удалит только пятно. Он может повредить и окраску изделия. Например, ацетатные волокна растворяются при обработке ацетоном. Хлопчатобумажные волокна, такие как хлопок, лен, вискоза и ацетатный шелк не переносят обработки кислотой, также как и волокна жи-

вотного происхождения - шерсть и натуральный шелк.

Не трите ткань, удаляя с нее пятно. Удаление пятен осуществляйте замачиванием. Запачканную вещь разложите на светлом кухонном полотенце, которое не линяет, или на неокрашенном махровом полотенце. Сначала попробуйте небольшое количество пятновыводителя. Смочите пятно с помощью кусочка белой ткани, ни в коем случае не трите его. Начните выводить пятно с краев и продолжайте, двигаясь к его центру. Передвигайте подложенную под одежду ткань таким образом, чтобы под пятном всегда был чистый участок ткани. При работе соблюдайте осторожность и прекратите обработку сразу же, как пятно исчезнет. После обработки сполосните обработанную вещь прохладной водой.

Если вы не знаете происхождения пятна на одежде, то не пытайтесь его выводить. В этом случае отнесите одежду в химчистку. Пятновыводители для большинства пятен продаются в магазине.

Золотое правило: удаляйте пятна как только можно быстрее после их появления.

Чем свежее пятно, тем легче его удалить.

Пятна	Обработка
Чернила	Смочить метиловым спиртом. Прополоскать краску, которая растворилась и повторить процедуру.
Плесень	Замочить в йогурте / простокваше / на 24 часа. Прополоскать и выстирать. Для белых тканей используйте моющее средство, которое содержит отбеливатель.
Лак для ногтей	Ацетон (но не на ацетатные волокна). Метиловый спирт для того, чтобы удалить оставшуюся краску.
Сосновая смола	Метиловый спирт или скипидар.
Жевательная резинка	Охладить кубиками льда или заморозить и осторожно стереть.
Ржавчина	Раствор щавелевой кислоты.
Масло, жир	Скипидар или пятновыводитель, затем теплой водой.
Краска	Удалять незамедлительно в соответствии с инструкциями на банке с краской. Высохшую краску невозможно удалить.
Воск от свечи	Подождать пока не затвердеет. Затем разбить и оборвать. Приложить два тонких листочка пергамента с обеих сторон ткани и разгладить горячим утюгом. Удалить остатки жирного пятна пятновыводителем и стирать как обычно.
Кровь	Холодная вода для свежего пятна крови. Если кровь высохла - использовать моющее средство с энзимами, возможно щавелевую кислоту.
Трава	Метиловый спирт, затем простирать моющим средством.
Ягоды и фрукты	Простирать горячей водой. Можно попытаться использовать щавелевую кислоту.
Кофе, чай и красное вино	Простирать горячей водой и использовать моющее средство с отбеливателем.

ПАНЕЛЬ УПРАВЛЕНИЯ

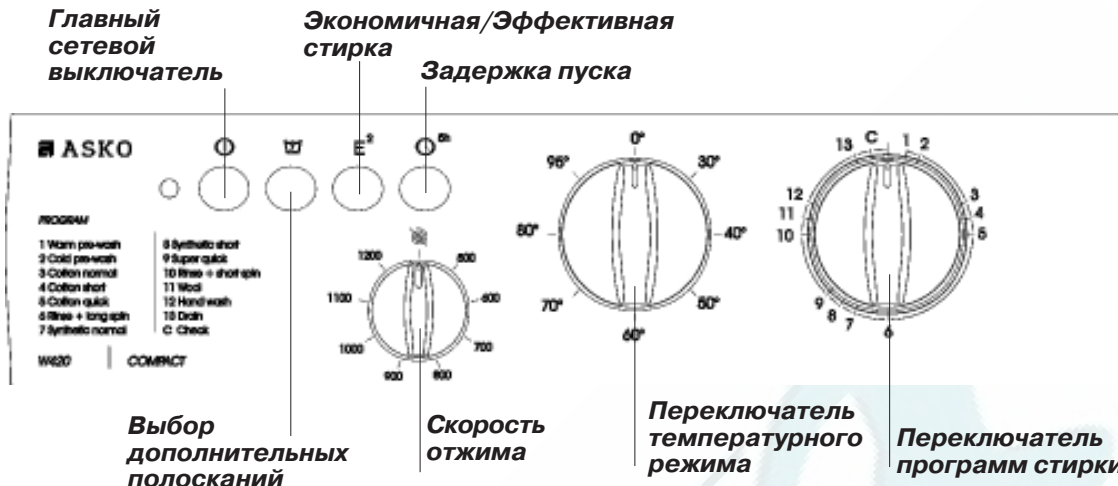

ПЕРЕКЛЮЧАТЕЛИ

ПЕРЕКЛЮЧАТЕЛЬ ПРОГРАММ СТИРКИ
Поверните переключатель программ стирки, установив его на начало выбранной программы. Начиная с этого момента, машина продолжит выполнение программы стирки автоматически.

Внимание! Привключенном главном сетевом выключателе запрещается поворачивать переключатель программ.

ПЕРЕКЛЮЧАТЕЛЬ ТЕМПЕРАТУРНОГО РЕЖИМА

С помощью переключателя температурного режима вы можете выбрать температуру стирки в диапазоне от 30 до 90°C, в соответствии с типом и окраской ткани. Выбирайте температуру в соответствии с рекомендациями на фабричном ярлыке изделия. Таким образом, вы не повредите изделие.

СКОРОСТЬ ОТЖИМА

Машина оснащена переключателем, регулирующим скорость отжима. Вы можете установить скорость отжима в диапазоне: от 500 об/мин до 1200 об/мин для программ с 1 по 5, Предварительная стирка в горячей воде... Экспресс-стирка для хлопка, и в диапазоне от 500 об/мин до 900 об/мин для программ с 7 по 9, Нормальная стирка синтетики, Экспресс-стирка. Для программ стирки шерсти и ручной стирки скорость отжима 500 об/мин постоянна и ее нельзя изменить.

Отжим белья после стирки снижает продолжительность сушки. Отжим рекомендуется применять во всех программах, кроме "ручной стирки" и стирки льна. Если вы не хотите, чтобы машина производила стадию отжима, то поверните переключатель скорости отжима в позицию "no spinning"/исключить отжим/. Когда вы повернете переключатель программ в позицию Слив/Drain после выполнения программы стирки, машина просто сольет воду, не производя отжим белья.

Внимание! Машина оснащена системой распределения белья. Если белье не удастся распределить равномерно, то машина будет отжимать белье при 600 об/мин.

ЭКОНОМИЧНАЯ/ЭФФЕКТИВНАЯ СТИРКА

Когда нажата кнопка Экономичной/Эффективной стирки, то в программах с 1 по 3, Warm pre-wash... Cotton normal/Предварительная стирка в горячей воде.. Стирка хлопка/ продолжительность стирки увеличивается приблизительно на 20 мин, что заменяет стирку при более высокой температуре. Для светлого белья используйте стирку при 60°C, для цветного при 40°C. При этом достигается значительная экономия электроэнергии. Допускается также нажать эту кнопку для стирки очень сильно загрязненного белья, установив при этом температуру максимально допустимую для данной ткани.

КНОПКА ВВЕДЕНИЯ В ПРОГРАММУ ДОПОЛНИТЕЛЬНЫХ ПОЛОСКАНИЙ

Если вы нажали на эту кнопку, то в программах с 1 по 3, Warm pre-wash... Cotton normal /Предварительная стирка в горячей воде.. Стирка хлопка белье будет прополаскиваться семь раз. В программу Cotton Quick/Экспресс-стирка хлопка/ добавится два полоскания при нажатой кнопке введения в программу стирки дополнительных полосканий. В программах с 7 по 9, Synthetic normal...Super Quick/Нормальная стирка синтетики... Экспресс-стирка, в программы 11 и 12, Wool and Hand wash/Шерсть и Ручная стирка добавится одно полоскание. Дополнительные полоскания рекомендуется использовать при стирке плотных и объемных тканей, например, махровых полотенец, или если кто-то из членов семьи аллергичен к воздействию стиральных порошков.

ЗАДЕРЖКА ПУСКА

Вы можете задержать время пуска программы на пять часов. Нажмите на кнопку таймера, установив продолжительность задержки пуска на 5 часов. Выберите нужную вам программу и температуру стирки. Откройте кран подачи воды в машину. Оставьте включенным главный сетевой выключатель. Через пять часов машина начнет автоматически выполнение программы. Если вы откроете крышку машины после установки задержки пуска при включенной машине, то отсчет задержки пуска начнется с начала.

ГЛАВНЫЙ СЕТЕВОЙ ВЫКЛЮЧАТЕЛЬ

После выбора программы, машина запускается при включении главного сетевого выключателя.



ПРОГРАММЫ

1. WARM PRE-WASH

Предварительная стирка в горячей воде

Программа применяется для очень сильно загрязненного белого и цветного белья. После стадии предварительной стирки в горячей воде, выполнение программы будет продолжено автоматически. В эту программу входит предварительная стирка в горячей воде, основная стирка, три полоскания и продолжительный отжим. Не рекомендуется для стирки белья, загрязненного пятнами белкового происхождения (кровь и т.п.).

2. COLD PRE-WASH

Предварительная стирка в холодной воде

Программа применяется для очень сильно загрязненного белого и цветного белья. После стадии предварительной стирки в холодной воде, выполнение программы будет продолжено автоматически. В эту программу входит предварительная стирка в холодной воде, основная стирка, три полоскания и продолжительный отжим.

3. COTTON NORMAL

Нормальная стирка хлопка

Программа применяется для обычной стирки белого и цветного белья, при полной загрузке барабана (3 кг). Для достижения хороших результатов стирки в начальную стадию программы включена 10 минутная стирка без нагревания. После этого производится постепенное нагревание воды до 40-60°C. Стирка в холодной воде позволяет лучше отстирать грязь и пятна белкового происхождения, например, кровь. Постепенное нагревание до 40-60°C улучшает результаты отстирывания при использовании моющих средств, содержащих энзимы и отбеливающие компоненты. В конце основной стирки машина забирает дополнительное количество холодной воды, если установленная для стирки температура превышает 65°C. В программу входит продолжительная основная стирка, три полоскания и продолжительный отжим.

ECONOMY WASH

Экономичная стирка

Использование этой программы рекомендуется для стирки светлого белья при низкой температуре с применением отбеливателей. Эта программа хорошо подходит также для стирки очень грязной одежды. По сравнению с нормальной стиркой, продолжительность стирки увеличивается приблизительно на 20 мин.

4. COTTON SHORT

Ускоренная стирка хлопка

Программа применяется для стирки слегка загрязненного белого и цветного белья при полной загрузке бака, и для обычного грязного при неполной загрузке бака. В начальной стадии программы производится стирка без нагревания воды, которая продолжается около 5 минут. После этого машина начинает нагревать воду до выбранной температуры. Если установленная температура стирки превышает 65°C, то в конце

основной стирки машина забирает дополнительное количество холодной воды. В программу входит краткая основная стирка, три полоскания и продолжительный отжим.

5. COTTON QUICK

Экспресс-стирка хлопка

Для слегка загрязненного белья, такого как спортивная одежда и для стирки небольших количеств белья при температуре от 30 до 60°C. В программу входит краткая стирка, три полоскания и продолжительный отжим. Эту программу не рекомендуется использовать постоянно из-за укороченной продолжительности стирки.

6. RINSE + LONG SPIN

Полоскание + продолжительный отжим

1 полоскание, продолжительный последний отжим и несколько оборотов барабана в заключительной стадии программы для предотвращения слеживания отжатого белья.

7. SYNTHETIC NORMAL

Нормальная стирка синтетики

Применение этой программы рекомендуется для тканей из полиэстера/хлопка, а также полиамида и вискозных тканей обычной загрязненности. Большая часть мужских рубашек изготовлена из смешанных тканей - хлопок/полиэстер. Барабан рекомендуется загружать наполовину (1,2 кг). Если вы выбрали стирку без отжима @/ "no spinning"/, то машина остановится после последнего полоскания, причем вода после полоскания останется в машине. После окончания выполнения программы, поверните переключатель программ в положение Слив/Drain. На последней стадии основной стирки машина забирает дополнительное количество холодной воды. В программу входит основная стирка, три полоскания и краткий отжим.

8. SYNTHETIC SHORT

Ускоренная стирка синтетики

Применение программы рекомендуется для слегка загрязненной одежды из смешанных тканей из хлопка/полиэстера, полиамида и вискозы. Большая часть мужских рубашек изготовлена из смешанных тканей - хлопок/полиэстер. Барабан рекомендуется загружать наполовину (1,2 кг). Если вы выбрали стирку без отжима /"no spinning"/, то машина остановится после последнего полоскания, причем вода после полоскания останется в машине. После окончания выполнения программы, поверните переключатель программ в положение Слив/Drain. На последней стадии основной стирки машина забирает дополнительное количество холодной воды. В программу входит краткая основная стирка, три полоскания и краткий отжим.

9. SUPER QUICK

Ускоренная экспресс-стирка

Применяется для слегка загрязненного белья и для очень маленького количества белья. В программу входит краткая стирка, два полоскания и краткий отжим.

10. RINSE + SHORT SPIN**Полоскание и краткий отжим**

1 полоскание и краткий отжим.

11. WOOL**Шерсть**

Для стирки изделий из хрупких тканей и шерсти. Стирка производится при высоком уровне воды в машине, в щадящем режиме, при защите от перегрева. Возможно выбрать температуру стирки от 30°C до 40°C. Независимо от положения переключателя температуры, температура в этой программе не превышает 40°C. В стиральной машине в программе Стирка шерсти можно стирать только такие шерстяные изделия, которые выдерживают машинную стирку. В программу входит краткая основная стирка, три полоскания и краткий отжим.

12. HAND WASH**Ручная стирка**

Программа предназначена для стирки изделий, на фабричном ярлыке которых есть пометка или символ "Ручная стирка". Стирка производится при высоком уровне воды в машине, в щадящем режиме, при защите от перегрева. Возможно выбрать температуру стирки от 30°C до 40°C. Независимо от положения переключателя температуры, температура в этой программе не превышает 40°C. Программа ручной стирки более мягкая, чем программа стирки шерсти. Перед стиркой обработайте пятна. Если изделие

не выдерживает отжима в машине, то установите переключатель скорости отжима в позицию "no spinning"/отжим исключить. Машина остановится, не сливая из барабана воду после последнего полоскания. В программу входит краткая основная стирка, три полоскания и краткий отжим.

13. DRAIN**Слив**

Сливает воду, не производя отжим.

C. CHECK**Проверка**

Если вы забыли открыть кран подачи воды и насос заблокирован по какой-то причине, то переключатель программ повернется в позицию Check point/Точка проверки/ сразу после пуска. Откройте кран подачи воды и/или проверьте насос. Снова установите нужную программу и запустите машину. Если программа не запустится, то обратитесь в сервис-центр. См. также подзаголовок "Если машина не работает".

По окончании стирки переключатель программ установится в такой позиции.

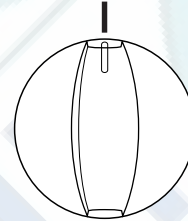

ОТКРЫВАНИЕ КРЫШКИ

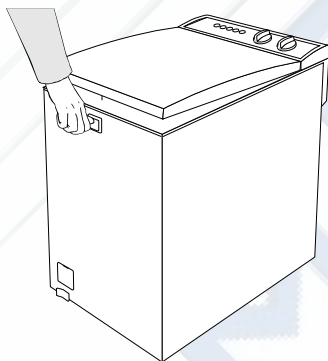

1. Нажмите на кнопку, находящуюся на передней стенке машины и откройте внешнюю крышку.
2. Откройте внутреннюю крышку, нажимая на ручку вверх и освобождая защелку.

Створки барабана

Слегка нажмите на створки крышки барабана и они откроются. Закройте створки барабана слегка на них нажав и отпустив. Убедитесь, что створки барабана закрыты. Проверьте, что между створками не остались зажатые части белья и одежды.

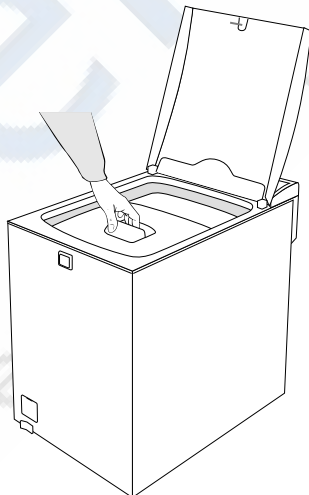
**Внимание!**

В целях безопасности крышку нельзя открыть в стадии полоскания и отжима. Крышку можно открыть через 2-3 минуты после окончания стирки. Если вы попытаетесь открыть крышку раньше времени, то они все равно будут оставаться закрытыми. Снова нажмите на крышки и попробуйте их открыть через 2-3 минуты.

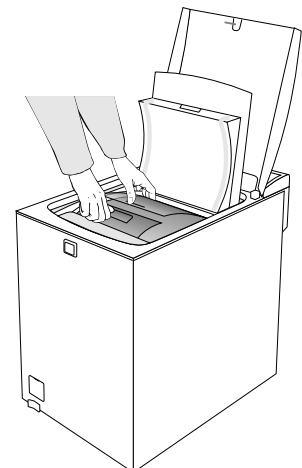

ДОЗИРОВКА МОЮЩЕГО СРЕДСТВА

Используйте только малопеняющиеся стиральные порошки, предназначенные для стирки в автоматических стиральных машинах. Для стирки белого белья используйте моющие средства, содержащие отбеливатель. Для цветного белья не применяйте моющие средства с отбеливающим эффектом, так как отбеливатель может повредить окраску изделий. Кроме этого, отбеливающие вещества, сливаемые в сточные воды, создают дополнительную нагрузку на окружающую среду. Для пестрой цветной, темной и светлой цветной одежды применяйте соответствующие моющие средства. От количества белья, степени его загрязненности, а также от жесткости воды зависит какое моющее средство вам нужно применять. Не используйте большего количества моющего средства, чем это необходимо. В инструкциях изготовителя на упаковке моющего средства указаны оптимальные дозировки, которые вам следует использовать. Обычно, количество моющего средства можно уменьшить на 1/4 часть. Количество моющего средства необходимо уменьшить, если машина загружена не полностью или если белье только слегка загрязнено. Если вы стираете только 1 кг сухого хлопчатобумажного белья, то используйте только половину от рекомендуемой для нормальной стирки /полного бака/ дозы моющего средства. О жесткости воды вы можете получить информацию в местных фирмах или организациях, занимающихся водоснабжением.

ПРЕДВАРИТЕЛЬНАЯ СТИРКА

Положите порошок в предназначенную для него емкость (1) или насыпьте его на барабан.

ОСНОВНАЯ СТИРКА

Положите моющее средство в емкость (2) для моющего средства основной стирки.

ЖИДКОЕ МОЮЩЕЕ СРЕДСТВО

Жидкое моющее средство может также применяться как для предварительной, так и для основной стирки.



ПРОПОЛАСКИВАТЕЛЬ

Используйте только специальное средство, предназначенное для автоматических стиральных машин.

Добавьте прополаскиватель в емкость для прополаскивателя. На стадии последнего полоскания содержимое емкости для прополаскивателя автоматически смешивается с водой и сливается в бак машины. В емкости для прополаскивателя после предыдущей стирки может остаться небольшое количество воды. В инструкциях изготовителя на упаковке прополаскивателя указаны рекомендации для применения оптимальные количества прополаскивателя. Не наливайте в емкость слишком большое количество прополаскивателя. Если это произошло, то сработает так называемый "сифон", самопроизвольный слив жидкости из емкости во внутрь машины. Прополаскиватель, раньше времени попавший в барабан, ухудшит результаты предварительной или основной стирки.

Шарик и дозировочный мешочек.

Если вы используете шарик-дозатор для моющего средства или дозировочный мешочек, положите их прямо в машину, и выберите программу без предварительной стирки.

ПУСК МАШИНЫ

- Убедитесь, что выключен главный сетевой выключатель.
- Загрузите белье в машину и добавьте моющее средство и прополаскиватель.
- Закройте крышку барабана и верхнюю крышку.
- Закрывайте крышки осторожно, не захлопывая.
- Откройте кран подачи воды в машину и вставьте штепсель в розетку.
- Установите выбранную вами программу, повернув переключатель программ в нужную позицию.
- С помощью других кнопок установите необходимые режимы.
- С помощью переключателя температурного режима установите нужную температуру.
- Нажмите на главный сетевой выключатель. При этом над ним загорится сигнальная лампа и машина начнет набирать воду. Теперь машина сама начнет выполнение стадий выбранной программы.

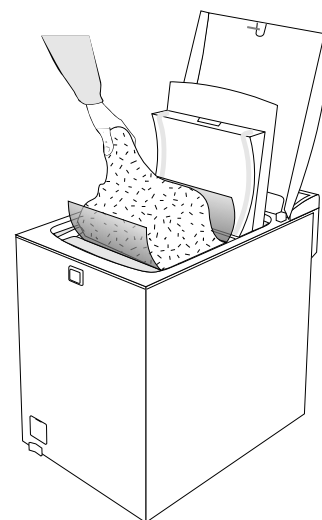

ЕСЛИ ВЫ ПЕРЕДУМАЛИ

- Выключите главный сетевой выключатель.

... и хотите установить другую программу стирки

- Поверните переключатель программ и переключатель температурного режима в новое положение.
- Включите главный сетевой выключатель.

... и хотите добавить белья в машину

- Откройте крышки и положите белье в машину.
- Закройте крышки и включите машину.

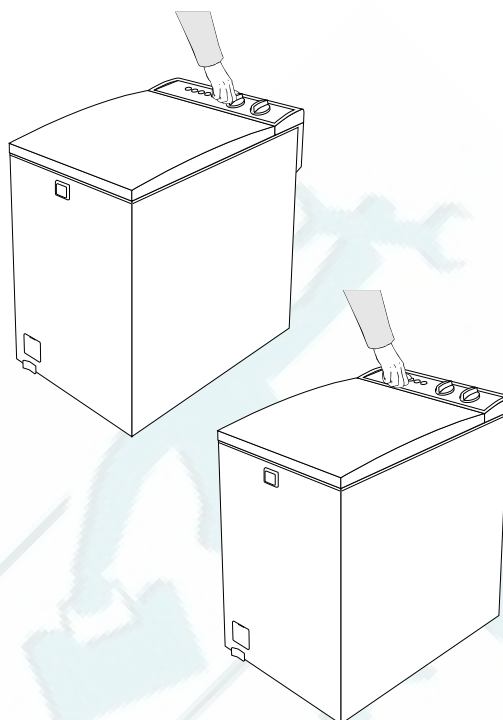

КОГДА МАШИНА ОСТАНОВИЛАСЬ

После окончания программы, последней стадией которой был слив воды из машины:

В целях безопасности внешняя крышка машины остается в закрытом состоянии в процессе выполнения машиной стадий полоскания и отжима. Вы можете открыть крышку через 2-3 минуты после остановки машины. В конечной стадии программы (кроме программы стирки шерсти и ручной стирки) производится стадия программы, препятствующая слеживанию белья после отжима. Эта стадия длится около 3 мин. На этой стадии барабан машины вращается с нормальной скоростью стирки и одежда отделяется от стенок барабана.

После окончания программы, при которой в машине остается вода:

Поверните переключатель программ в положение Drain /Слив/. Если вы хотите установить продолжительный отжим, то после слива поверните переключатель программ в положение Rinse + long spin/ Полоскание + продолжительный отжим. Если вы хотите установить краткий отжим, то после слива поверните переключатель программ в положение Rinse + short spin/ Полоскание + краткий отжим.

После стирки:

- Выключите главный сетевой выключатель.
- Выключите кран подачи воды.
- Откройте крышки машины и выньте из машины белье.
- Оставьте машину открытой на пару часов для того, чтобы высохли внутренние части машины.

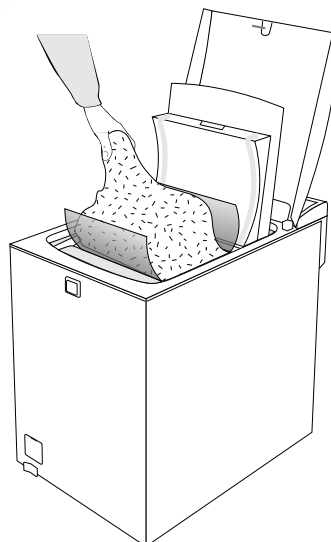

УХОД И ОБСЛУЖИВАНИЕ

Перед тем, как производить чистку машины, обязательно выньте штепсель из розетки. Машину нужно обесточить. Вытаскивайте штепсель держась за вилку, а не за шнур.

ОЧИСТКА СЛИВНОГО НАСОСА

Сливной насос находится в передней части машины. Если в насос попали посторонние предметы, то лопасть насоса, поворачиваясь в обратную сторону удаляет посторонний предмет. Насос может засориться только если в него попал сравнительно крупный предмет.

Если насос засорился, действуйте следующим образом:

- Убедитесь, что в машине нет воды. Если насос засорился во время стирки, то воду из машины можно слить, уложив сливной шланг на пол.
- Откройте защитную дверцу и положите на пол емкость с низкими краями для сбора сливаемой из машины воды (1).
- Откройте заглушку насоса, повернув ее против часовой стрелки (2) таким образом, чтобы оставшаяся вода слилась в емкость.
- Продолжайте поворачивать заглушку насоса против часовой стрелки и выньте ее (3).
- Почистите насос.
- Вставьте заглушку насоса в отверстие и осторожно поворачивайте ее до тех пор, пока заглушка не заблокируется.
- Закройте защитную дверцу насоса.

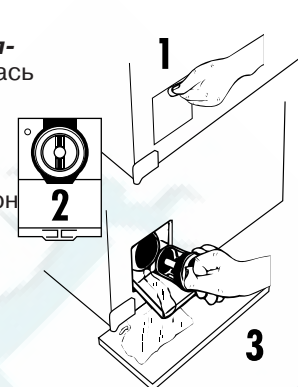

СЪЕМНЫЕ ЛОПАСТИ БАРАБАНА

Если в отверстие между барабаном и баком машины попали посторонние предметы, то их можно вынуть следующим образом:

- Откройте крышки барабана.
- Ослабьте крепление лопасти, расположенной в нижней внутренней части барабана, нажимая в направлении, указанном стрелкой.
- Через образовавшееся отверстие соберите с дна бака машины посторонние предметы.
- Установите лопасть на место, вставив крепежные выступы лопасти в соответствующие отверстия и нажав на лопасть в направлении, противоположном открыванию.

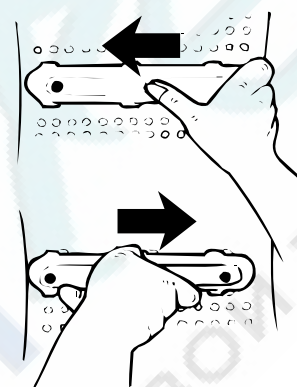

Внимание!

Если после установки лопасти на место в барабане остались видны отверстия или проемы, то лопасть установлена неправильно и одежда, попадая в эти отверстия, может повредиться. Поэтому еще раз убедитесь, что после установки на место съемной лопасти внутри барабана проемы и отверстия закрыты.

ИЗВЕСТКОВЫЙ НАЛЕТ НА ПОВЕРХНОСТИ БАКА И БАРАБАНА

Жесткая вода, моющее средство, содержащее мыло и низкие температуры стирки могут способствовать образованию известкового налета на поверхности бака и барабана. Для очистки внутренних частей машины очень важно использование программы стирки при 90°C. Известковый налет может ухудшить результаты стирки и внутренние части машины могут неприятно пахнуть. Вы можете попытаться удалить налет запустив программу стирки при 90°C. Белье в машину при этом не загружают и используют моющее средство, содержащее фосфат.

Если эта операция не принесет желаемых результатов, то очистите машину с помощью лимонной кислоты. Для этого 50-100 г порошка лимонной кислоты нужно насыпать прямо на крышки барабана или в емкость для моющего средства. Выберите программу Нормальная стирка хлопка/Cotton normal и Короткая стирка хлопка/Cotton short при 90°C. При необходимости, еще раз повторите операцию. После стирки с добавлением лимонной кислоты еще раз запустите машину, установив программу стирки при 90°C и добавив моющее средство, содержащее фосфат. Для удаления налета извести и железа существуют специальные вещества. Если вам нужна дополнительная информация об этих препаратах, то обратитесь в сервис-центр.

ПРОВЕРЬТЕ ШЛАНГИ

Не реже одного раза в году проверяйте шланги. Особенно внимательно нужно проверять шланг подачи воды. Этот шланг находится под постоянным давлением и его необходимо сразу заменить, если на нем обнаружены трещины или другие повреждения.

ОЧИЩАЙТЕ ВНЕШНЮЮ ПОВЕРХНОСТЬ МАШИНЫ

Внешнюю поверхность машины нужно очищать с помощью мягкой тряпки, смоченной в теплой воде. В воду можно добавить небольшое количество жидкого моющего средства, например, средства для ручной мойки посуды. После этого поверхность машины необходимо вытереть насухо мягкой тряпкой. Запрещается применение моющих средств с абразивными свойствами и растворителей.

ЕСЛИ МАШИНА НЕ РАБОТАЕТ

Проверьте следующее:

- Вы с самого начала действовали в соответствии с инструкциями по установке и эксплуатации.
- Закрыты крышки машины.
- Включен кран подачи воды.
- Исправны предохранители.
- Не засорен фильтр водяного клапана.
- Между баком и барабаном нет посторонних предметов.
- В насос не попали посторонние предметы.

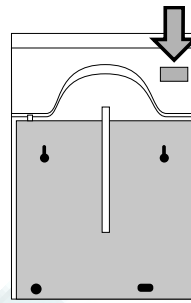

При обращении в сервис-центр сообщите тип и модель Вашей стиральной машины. Эти данные Вы найдете на маркировочной табличке, находящейся на задней стенке машины.

См. также главу Программы, заголовок С Check/Проверка.

В случае всех других неполадок в работе машины обязательно обращайтесь в сервис-центр. Неполадки в электрической части машины (например, замена кабеля питания) может производиться только квалифицированным электриком, специалистом сервис-центра, имеющим специальное разрешение на выполнение таких работ.

Перед обращением в сервис-центр еще раз внимательно прочитайте инструкции. Возможно, Вы сами, без помощи специалиста, сможете устранить неисправность (см. главу: Уход и обслуживание.). Проконсультируйтесь с сервис-центром по телефону. Помните, что вызов специалиста для ремонта неисправности, возникшей по вине владельца машины, платный даже в течение гарантийного срока.

ПРОГРАММЫ СТИРКИ

ПРОГРАММА СТИРКИ	Переключатель программ	Переключатель температуры °С	Загрузка кг	Нажата кнопка	СТАДИИ ПРОГРАММЫ				Продолжительность мин. (прибл.)*	РАСХОД	
					Предв. стирка	Основная стирка	Полоскание	Отжим и вращение		Вода л. * (прибл.)*	Электроэнергия кВт·ч (прибл.)*
COLD PRE-WASH Предварительная стирка в холодн. воде	2	90	3,0		■	■	■●■●■	◎	120	50	1,2
NORMAL WASH Нормальная стирка	3	90	3,0			■	■●■●■	◎	140	45	1,2
ECONOMY WASH Экономичная стирка	3	60	3,0	E ²		+20 мин. ■	■●■●■	◎	150	39	0,9
COTTON SHORT Ускоренная стирка хлопка	4	90	3,0			■	■●■●■	◎	90	45	1,1
COLD PRE-WASH Предварительная стирка в холодн. воде	2	60	3,0		■	■	■●■●■	◎	105	45	0,8
NORMAL WASH Нормальная стирка**	3	60	3,0			■	■●■●■	◎	130	39	0,8
COTTON SHORT Ускоренная стирка хлопка	4	60	3,0			■	■●■●■	◎	80	39	0,8
COTTON SHORT Ускоренная стирка хлопка	4	40	3,0			■	■●■●■	◎	70	39	0,5
COTTON QUICK Экспресс-стирка хлопка	5	40	2,0			■	■●■●■	◎	40	30	0,3
SYNTHETIC NORMAL Нормальная стирка синтетики	7	60	1,2	◎		■	■ ■ ■		70	30	0,5
SYNTHETIC NORMAL Нормальная стирка синтетики	7	40	1,2	◎		■	■ ■ ■		60	30	0,3
SYNTHETIC SHORT Ускоренная стирка синтетики	8	40	1,2	◎		■	■ ■ ■		50	30	0,3
SUPER QUICK Ускоренная экспресс-стирка	9	30	1,0			■	■ ■	◎	25	22	0,2
WOOL Стирка шерсти	11	40	1,0			■	■ ■ ■	◎	35	40	0,4
HAND WASH Ручная стирка	12	30	1,0			■	■ ■ ■	◎	30	40	0,3

* Данные таблицы основаны на измерениях при следующих условиях: температура поступающей воды +15°C. На продолжительность стирки также влияют напряжение в сети, температура окружающей среды, качество стираемого белья и его количество.

** Для измерения потребления энергии использовалась данная программа.

<http://rembitteh.ru/>

Мы оставляем за собой право вносить изменения.

W 420 MT 1131 (10/99)